

VX1300SNOW

DMX SNOW MACHINE

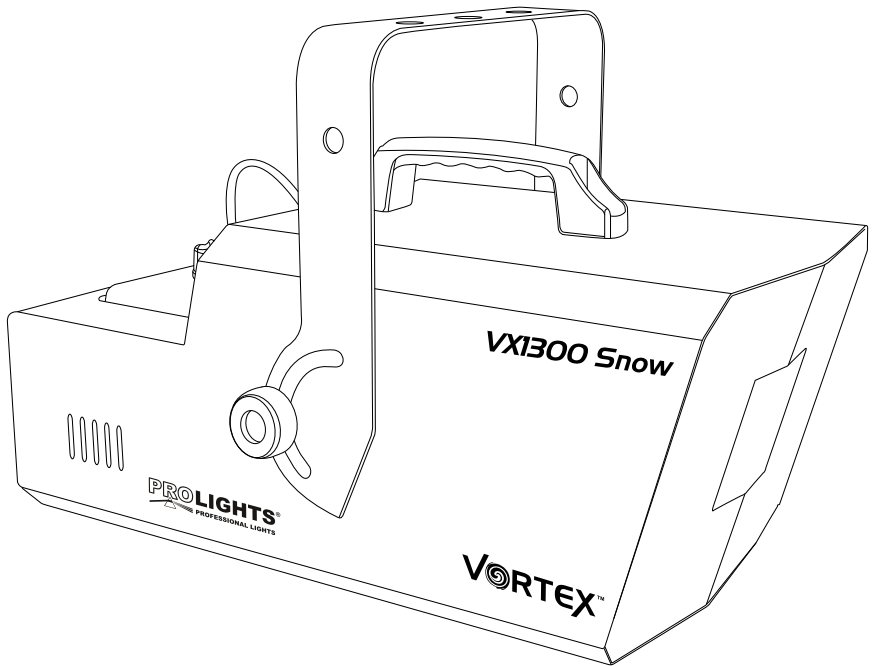

Manuale Utente

User Manual

INTRODUZIONE

Vi ringraziamo per aver scelto un prodotto PROLIGHTS.

Questa macchina professionale per la riproduzione di effetto neve, gestibile in DMX, è ideale per applicazioni in ambienti di grandi dimensioni. Per efficienza e prestazioni ottimali si raccomanda l'utilizzo dei liquidi PROLIGHTS della serie SNOW FLUID.

INDICE

Sicurezza

| | |
|--|---|
| Avvertenze generali | 4 |
| Attenzioni e precauzioni per l'installazione | 4 |
| Informazioni generali | 5 |

1 Descrizione e specifiche tecniche

| | |
|--|---|
| 1.1 Elementi di comando e collegamenti | 6 |
| 1.2 Descrizione e specifiche tecniche | 7 |

2 Funzioni e impostazioni

| | |
|--|----|
| 2.1 Operazioni basilari per il funzionamento | 7 |
| 2.2 Comando a filo | 8 |
| 2.3 Collegamento | 8 |
| 2.4 Modalità di connessione della linea DMX | 8 |
| 2.5 Costruzione del terminatore DMX | 9 |
| 2.6 Indirizzamento DMX | 10 |
| 2.7 Tabella canali DMX | 11 |
| 2.8 Risoluzione dei problemi | 11 |

Certificato di garanzia

CONTENUTO DELL'IMBALLO:

- VX1300SNOW
 - Cavo di alimentazione con spina
 - Comando a filo
 - Manuale utente
-



ATTENZIONE! Prima di effettuare qualsiasi operazione con l'unità, leggere con attenzione questo manuale e conservarlo accuratamente per riferimenti futuri. Contiene informazioni importanti riguardo l'installazione, l'uso e la manutenzione dell'unità.



SICUREZZA

Avvertenze generali

- I prodotti a cui questo manuale si riferisce sono conformi alle Direttive della Comunità Europea e pertanto recano la sigla **CE**.
- Il dispositivo funziona con pericolosa tensione di rete 230V~. Non intervenire mai al suo interno al di fuori delle operazioni descritte nel presente manuale; esiste il pericolo di una scarica elettrica.
- È obbligatorio effettuare il collegamento ad un impianto di alimentazione dotato di un'efficiente messa a terra (apparecchio di Classe I secondo norma EN 60598-1). Si raccomanda, inoltre, di proteggere le linee di alimentazione delle unità dai contatti indiretti e/o cortocircuiti verso massa tramite l'uso di interruttori differenziali opportunamente dimensionati.
- Le operazioni di collegamento alla rete di distribuzione dell'energia elettrica devono essere effettuate da un installatore elettrico qualificato. Verificare che frequenza e tensione della rete corrispondono alla frequenza ed alla tensione per cui l'unità è predisposta, indicate sulla targhetta dei dati elettrici.
- L'unità non per uso domestico solo per uso professionale.
- Evitare di utilizzare l'unità:
 - in luoghi soggetti ad eccessiva umidità;
 - in luoghi soggetti a vibrazioni, o a possibili urti;
 - in luoghi a temperatura superiore ai 45°C o inferiori a 2°C.
- Evitare che nell'unità penetrino liquidi infiammabili, acqua o oggetti metallici.
- Non smontare e non apportare modifiche all'unità.
- Tutti gli interventi devono essere sempre e solo effettuati da personale tecnico qualificato. Rivolgersi al più vicino centro di assistenza tecnica autorizzato.
- Se si desidera eliminare il dispositivo definitivamente, consegnarlo  per lo smaltimento ad un'istituzione locale per il riciclaggio

Attenzioni e precauzioni per l'installazione

- Prima di iniziare qualsiasi operazione di manutenzione o pulizia sull'unità togliere la tensione dalla rete di alimentazione.
- Se il dispositivo dovesse trovarsi ad operare in condizioni differenti da quelle descritte nel presente manuale, potrebbero verificarsi dei danni; in tal caso la garanzia verrebbe a decadere. Inoltre, ogni altra operazione potrebbe provocare cortocircuiti, incendi, scosse elettriche, rotture ect.
- Nell'eseguire qualsiasi intervento attenersi scrupolosamente a tutte le normative (in materia di sicurezza) vigenti nel paese di utilizzo.
- Togliere tutto il materiale di imballo. Vicino all'ugello di erogazione non si devono trovare resti dell'imballaggio.
- Posizionare l'unità orizzontalmente, evitare di ostruire l'ingresso e l'uscita dell'aria. Tenere una distanza minima di 20 cm da altri oggetti.
- Orientare l'unità in modo tale che il flusso effetto neve non colpisca direttamente le persone, animali o cose.
- Evitare che l'unità rimanga senza fluido concepito per la generazione di effetto neve: la pompa potrebbe danneggiarsi.
- Spegnerne l'unità prima di aggiungere liquido. Prestare attenzioni che non trabocchi liquido al fine di evitare cortocircuiti.

INFORMAZIONI GENERALI

Spedizioni e reclami

Le merci sono vendute “franco nostra sede” e viaggiano sempre a rischio e pericolo del distributore/cliente. Eventuali avarie e danni dovranno essere contestati al vettore. Ogni reclamo per imballi manomessi dovrà essere inoltrato entro 8 giorni dal ricevimento della merce.

Garanzie e resi

Il prodotto è coperto da garanzia in base alle vigenti normative. Sul sito www.musiclights.it è possibile consultare il testo integrale delle “Condizioni Generali di Garanzia”. Si prega, dopo l’acquisto, di procedere alla registrazione del prodotto sul sito www.musiclights.it. In alternativa il prodotto può essere registrato compilando e inviando il modulo riportato alla fine del manuale. A tutti gli effetti la validità della garanzia è avallata unicamente dalla presentazione del certificato di garanzia. Music & Lights constata tramite verifica sui resi la difettosità dichiarata, correlata all’appropriato utilizzo, e l’effettiva validità della garanzia; provvede quindi alla riparazione dei prodotti, declinando tuttavia ogni obbligo di risarcimento per danni diretti o indiretti eventualmente derivanti dalla difettosità.

- 1 - DESCRIZIONE E SPECIFICHE TECNICHE

1.1 Elementi di comando e collegamenti

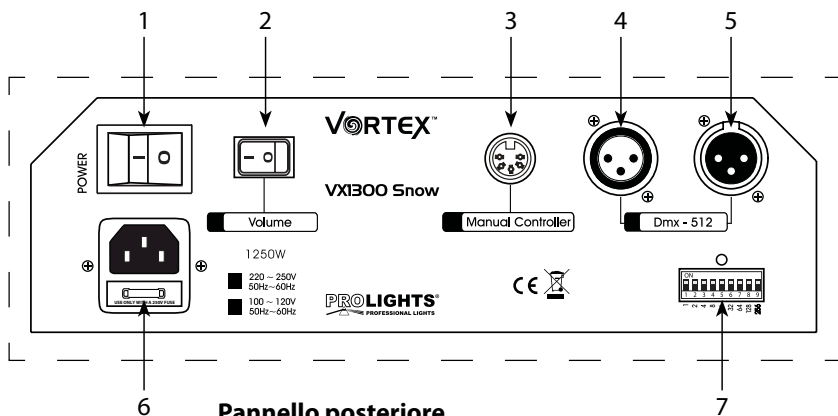

Pannello posteriore

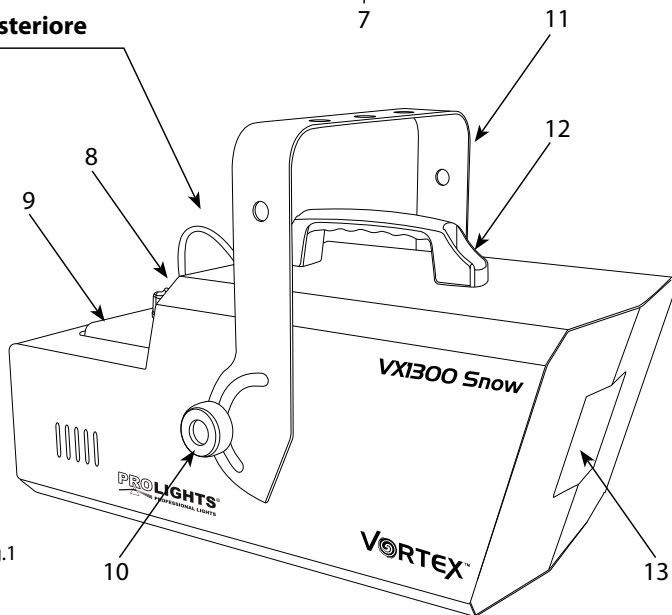
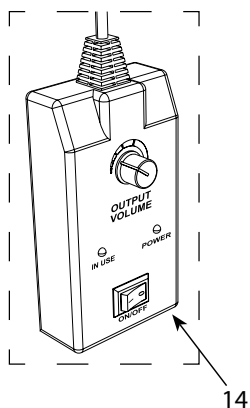

Fig.1

1. INTERRUTTORE POWER
2. INTERRUTTORE VOLUME per regolare l'emissione.
3. CONNETTORE per comando a filo.
4. DMX OUT (XLR a 3 poli):
1 = massa, 2 = DMX -, 3 = DMX +;
5. DMX IN (XLR a 3 poli):
1 = massa, 2 = DMX -, 3 = DMX +;
6. POWER IN spina da pannello VDE per il collegamento ad una presa di rete (220-240V 50/60 Hz) tramite il cavo rete in dotazione. Sotto la spina si trova il portafusibile.

Sostituire un fusibile difettoso solo con uno dello stesso tipo;

7. DIP-switch [1-9], per impostare gli indirizzi delle unità.
8. TAPPO e TUBO ASPIRAZIONE
9. SERBATOIO PORTA FLUIDO
10. MANOPOLA DI FISSAGGIO per la staffa di montaggio.
11. STAFFA DI MONTAGGIO
12. MANIGLIA per il trasporto.
13. UGELLO DI EROGAZIONE
14. COMANDO A FILO

1.2 Descrizione e specifiche tecniche

VX1300SNOW Prolights è una macchina per la riproduzione di effetto neve, ideale per applicazioni in ambienti di grandi dimensioni.

- Emissione neve: 50m³.
- Gittata neve: 7 metri.
- Tecnologia plug and play per un funzionamento immediato.
- Staffa per la sospensione e maniglia per il trasporto.
- Controllo emissione neve.
- Modalità di controllo: protocollo DMX512 oppure con comando a filo.
- Capacità serbatoio: 1,6 litri.
- Connessioni DMX: XLR-3p IN, XLR-3p OUT.
- Alimentazione: AC 220-240V 50/60 Hz.
- Assorbimento: 1250W.
- Dimensioni (LxAxP): 585x340x390 mm.
- Peso: 10,3 kg.

| Modello | VX1300SNOW |
|-----------------------------------|----------------------|
| Voltaggio | AC 220-240V 50/60 Hz |
| Fusibile | 8A/250V |
| Emissione | 50 m ³ |
| Gittata | 7 metri |
| Potenza assorbita | 1250 W |
| Dimensioni (LxAxP) | 585x340x390 mm |
| Peso | 10,3 kg |
| Capacità serbatoio liquido | 1,6 litri |

- 2 - FUNZIONI E IMPOSTAZIONI

2.1 Operazioni basilari per il funzionamento

Posizionare l'unità su un piano orizzontale;

- Svitare il tappo del serbatoio.
- Versare i liquidi Prolights della serie SNOWFLUID. Raccogliere subito con un panno asciutto il liquido eventualmente rovesciato per evitare che entri dentro alla macchina.
- Richiudere bene il serbatoio. Controllare che il tubo d'aspirazione arrivi fino al fondo del serbatoio.
- Collegare il controllo manuale alla macchina.
- Inserire il cavo di alimentazione nella presa di corrente.
- L'unità è pronta per l'uso.
- Fare riferimento alla sezione del manuale dedicata al funzionamento tramite controllo manuale o DMX.

ATTENZIONE - Durante il riempimento con il liquido SNOWFLUID la macchina non deve essere collegata con la rete elettrica. Staccare prima la spina dalla presa.

L'unità non è protetta contro gli spruzzi d'acqua. Se del liquido finisce all'interno, non mettere in funzione la macchina, ma rivolgersi, per un controllo, al più vicino centro di assistenza tecnica autorizzato.

EVITARE CHE L'UNITÀ RIMANGA SENZA IL FLUIDO PER LA GENERAZIONE DELL' EFFETTO NEVE: LA POMPA POTREBBE DANNEGGIARSI!

2.2 Comando a filo

Dopo aver inserito la spina del cavo di alimentazione in un a presa di rete (220-240V~/ 50/60 Hz) e aver collegato il comando a filo (fig.2) alla macchina, mettere in funzione la VX1300SNOW mediante l'interruttore POWER (1) sul pannello posteriore dell'unità.

Il LED POWER (17) posizionato sul comando a filo si illumina di rosso per indicare che l'unità è pronta all'uso. Per iniziare la riproduzione di effetto neve premere l'interruttore ON/OFF (18) sul comando a filo; il LED IN USE (16) si illumina di verde. Attraverso il potenziometro VOLUME (15) è possibile controllare il volume di emissione. Inoltre premendo l'interruttore ON/OFF (2) sul pannello posteriore della macchina si interviene sull'intensità di emissione. Dopo l'uso spegnere l'unità attraverso l'interruttore power (1).

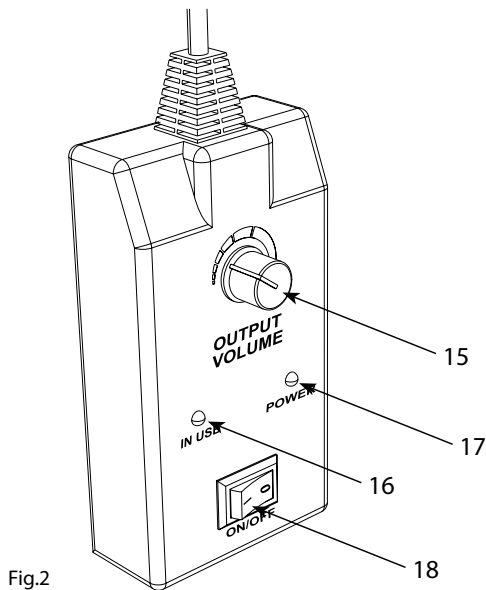

Fig.2

NOTA

È possibile effettuare il controllo della macchina tramite il comando a filo quando alla presa DMX non è presente alcun segnale di comando DMX.

2.3 Collegamento

È possibile effettuare il collegamento tra più unità:

1. Collegare l'uscita DMX OUT della prima unità principale con l'ingresso DMX IN della seconda unità servendosi di un cavo XLR a 3 poli.
2. Collegare l'uscita DMX OUT della seconda unità con l'ingresso DMX IN dell'unità successiva ecc.

2.4 Modalità di connessione della linea DMX

La connessione DMX è realizzata con connettori standard XLR. Utilizzare cavi schermati, 2 poli ritorti, con impedenza 120Ω e bassa capacità.

Per il collegamento fare riferimento allo schema di connessione riportato di seguito:

DMX - INPUT
Spina XLR

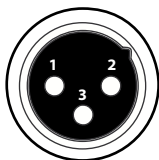

Pin1 : Massa - Schermo
Pin2 : - Negativo
Pin3 : + Positivo

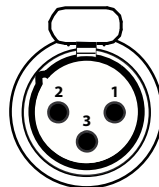

DMX - OUTPUT
Presa XLR

Fig.3

ATTENZIONE

La parte schermata del cavo (calza) non deve mai essere collegata alla terra dell'impianto; ciò comporterebbe malfunzionamenti delle unità e dei controller.

Per passaggi lunghi può essere necessario l'inserimento di un amplificatore DMX.

In tal caso, è sconsigliato utilizzare nei collegamenti cavo bilanciato microfonico poiché non è in grado di trasmettere in modo affidabile i dati di controllo DMX.

- Collegare l'uscita DMX del controller con l'ingresso DMX della prima unità;
- Collegare, quindi, l'uscita DMX con l'ingresso DMX della successiva unità; l'uscita di quest'ultima con l'ingresso di quella successiva e via dicendo finché tutte le unità sono collegate formando una catena.
- Per installazioni in cui il cavo di segnale deve percorrere lunghe distanze è consigliato inserire sull'ultima unità una terminazione DMX.

2.5 Costruzione del terminatore DMX

La terminazione evita la probabilità che il segnale DMX 512, una volta raggiunta la fine della linea stessa venga riflesso indietro lungo il cavo, provocando, in certe condizioni e lunghezze, la sua sovrapposizione al segnale originale e la sua cancellazione.

La terminazione deve essere effettuata, sull'ultima unità della catena, con connettori XLR a 3 pin, saldando una resistenza di 120Ω (minimo $1/4W$) tra i terminali 2 e 3, così come indicato in figura.

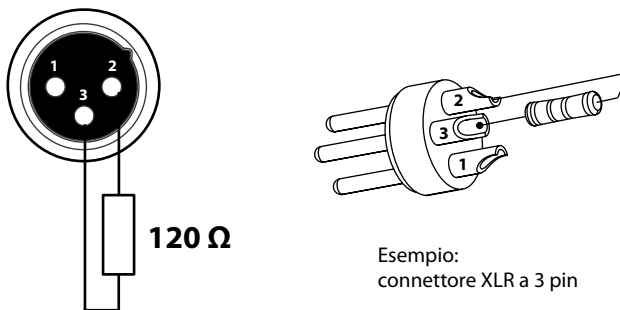
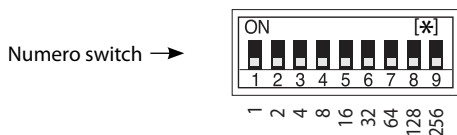

Fig.4

2.6 Indirizzamento DMX

Per poter comandare la VX1300SNOW con un'unità di controllo DMX, occorre impostare l'indirizzo di start DMX per il primo canale DMX. Se, per esempio, sull'unità di comando è previsto l'indirizzo 33 per comandare la funzione del primo canale DMX, si deve impostare sulla VX1300SNOW l'indirizzo di start 33. Le altre funzioni del pannello saranno assegnate automaticamente agli indirizzi successivi. Segue un esempio con indirizzo 33 di start:

| Numero canali DMX | Indirizzo di start (esempio) | Indirizzo DMX occupati | Prossimo indirizzo di start possibile per unità n°1 | Prossimo indirizzo di start possibile per unità n°2 | Prossimo indirizzo di start possibile per unità n°3 |
|-------------------|------------------------------|------------------------|---|---|---|
| 1 | 33 | 33 | 34 | 35 | 36 |



Gli interruttori DIP ed i valori DMX hanno la seguente relazione

| Dip Switch | 1 | 2 | 3 | 4 | 5 | 6 | 7 | 8 | 9 |
|------------|---|---|---|---|----|----|----|-----|-----|
| DMX Value | 1 | 2 | 4 | 8 | 16 | 32 | 64 | 128 | 256 |

L'indirizzo di start viene impostato come numero binario per mezzo dei DIP-switch n° 1 - 9. Quindi, risulta dall'addizione dei valori dei DIP-switches posizionati su ON.

Esempi per gli indirizzi 1, 6 e 104:

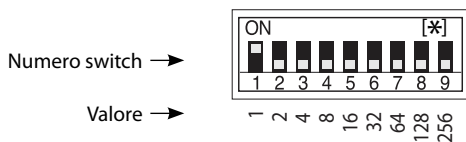

Indirizzo di start 1: switch n° 1 su ON

Valore →

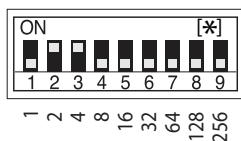

Indirizzo di start 6: switch n° 2 e 3 su ON

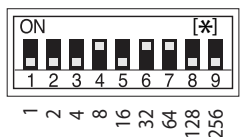

Indirizzo di start 104: switch n° 4, 6 e 7 su ON

Il modo più semplice è quello di partire sempre dal massimo valore possibile aggiungendo i valori minori fino a raggiungere, come somma, l'indirizzo di start.

2.7 Tabella canali DMX

| Channel | Function | DMX value |
|---------|--|----------------------------|
| 1 | SNOW OUTPUT No function Volume | 000-005 006-255 |

2.8 Risoluzione dei problemi

Questa guida elenca i problemi più frequenti e rappresenta un aiuto per tentare di risolverli. Nel caso il problema persista anche dopo aver tentato di risolverlo attraverso i seguenti step, spegnere l'unità, scollegarla e rivolgersi a personale qualificato per un'assistenza tecnica.

L'unità è alimentata ma non vi è alcuna emissione:

1. Controllare l'alimentazione di corrente. L'impianto elettrico dev'essere compatibile con il voltaggio specificato sull'unità e dev'essere dotato di una messa a terra efficace;
2. Verificare che ci sia liquido nel serbatoio.
3. Verificare la connessione del controllo;
4. Verificare il corretto settaggio DMX;
5. Controllare lo stato del fusibile e nel caso, disconnettere l'unità dall'alimentazione elettrica e sostituire il fusibile con uno nuovo dello stesso tipo indicato nelle specifiche tecniche del presente manuale.

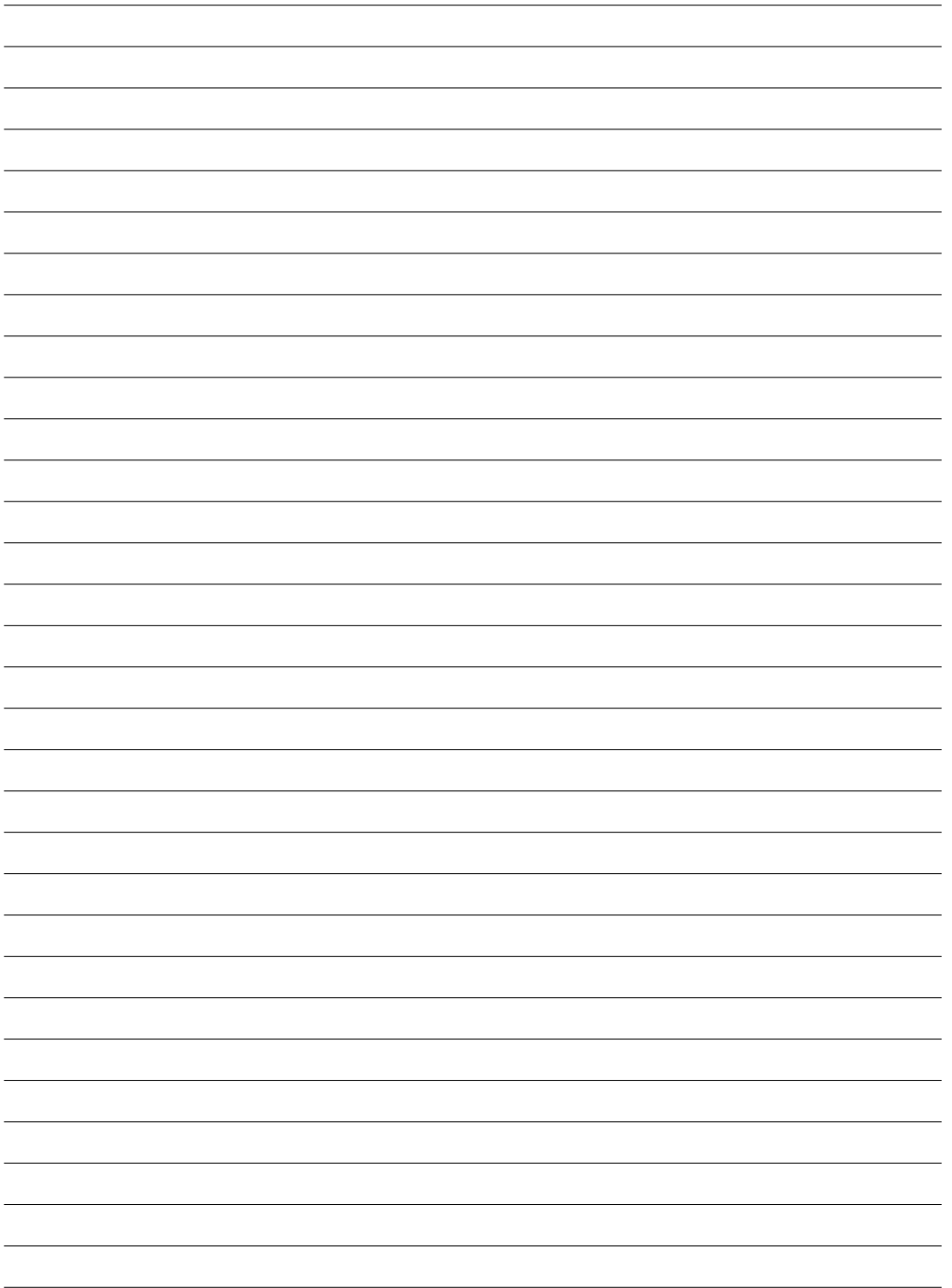

INTRODUCTION

Thank you for purchasing a PROLIGHTS product.

VX1300SNOW Prolights is a professional Snow-machine conceived for the reproduction of snow effect in large venues.

For efficiency and optimal performances we recommend PROLIGHTS series SNOWFLUID.

TABLE OF CONTENTS

Safety

| | |
|---|---|
| General instructions | 2 |
| Warnings and installation precautions | 2 |
| General information | 3 |

1 Description and technical specifications

| | |
|--|---|
| 1.1 Operating elements and connections | 4 |
| 1.2 Description and technical specifications | 5 |

2 Functions and settings

| | |
|---|---|
| 2.1 Basic | 5 |
| 2.2 Remote control | 6 |
| 2.3 Linking | 6 |
| 2.4 Connection of the DMX line | 6 |
| 2.5 Construction of the DMX termination | 7 |
| 2.6 DMX addressing | 8 |
| 2.7 DMX control | 9 |
| 2.8 Troubleshooting | 9 |

Warranty

PACKING CONTENT:

- VX1300SNOW
 - Power cord
 - Remote control
 - User manual
-



WARNING! Before carrying out any operations with the unit, carefully read this instruction manual and keep it with care for future reference. It contains important information about the installation, usage and maintenance of the unit.



SAFETY

General instructions

- The products referred to in this manual conform to the European Community Directives and are therefore marked with **CE**.
- The unit is supplied with hazardous network voltage (230V~). Leave servicing to skilled personnel only. Never make any modifications on the unit not described in this instruction manual, otherwise you will risk an electric shock.
- Connection must be made to a power supply system fitted with efficient earthing (Class I appliance according to standard EN 60598-1). It is, moreover, recommended to protect the supply lines of the units from indirect contact and/or shorting to earth by using appropriately sized residual current devices.
- The connection to the main network of electric distribution must be carried out by a qualified electrical installer. Check that the main frequency and voltage correspond to those for which the unit is designed as given on the electrical data label.
- This unit is not for home use, only professional applications.
- Never use the fixture under the following conditions:
 - in places subject to excessive humidity;
 - in places subject to vibrations or bumps;
 - in places with a temperature of over 45°C or less than 2°C.
- Make certain that no inflammable liquids, water or metal objects enter the fixture.
- Do not dismantle or modify the fixture.
- All work must always be carried out by qualified technical personnel. Contact the nearest sales point for an inspection or contact the manufacturer directly.
- If the unit is to be put out of operation definitively, take it to a local recycling plant for a disposal which is not harmful to the environment. 

Warnings and installation precautions

- Before starting any maintenance work or cleaning the projector, cut off power from the main supply.
- If this device will be operated in any way different to the one described in this manual, it may suffer damages and the guarantee becomes void. Furthermore, any other operation may lead to dangers like short circuit, burns, electric shock, ect.
- Always additionally secure the unit with the safety rope. When carrying out any work, always comply scrupulously with all the regulations (particularly regarding safety) currently in force in the country in which the fixture's being used.
- Remove all the packaging material. Make sure that there are no packaging remnants near the snow output nozzle.
- Install the unit horizontally in a well ventilated place. Avoid blocking air intakes and outputs. Keep a minimum distance of 20 cm to any other objects.
- Position the unit in a way that the snow stream will not directly hit anyone, animals or property.
- Avoid that unit remains without snow fluid, the unit may be damaged.
- Turn off the power before adding fluid and operate carefully to avoid that the fluid overflows causing a short circuit.

GENERAL INFORMATION

Shipments and claims

The goods are sold “ex works” and always travel at the risk and danger of the distributor. Eventual damage will have to be claimed to the freight forwarder. Any claim for broken packs will have to be forwarded within 8 days from the reception of the goods.

Warranty and returns

The guarantee covers the fixture in compliance with existing regulations. You can find the full version of the “General Guarantee Conditions” on our web site www.musiclights.it. Please remember to register the piece of equipment soon after you purchase it, logging on www.musiclights.it. The product can be also registered filling in and sending the form available on your guarantee certificate. For all purposes, the validity of the guarantee is endorsed solely on presentation of the guarantee certificate. Music & Lights will verify the validity of the claim through examination of the defect in relation to proper use and the actual validity of the guarantee. Music & Lights will eventually provide replacement or repair of the products declining, however, any obligation of compensation for direct or indirect damage resulting from faultiness.

- 1 - DESCRIPTION AND TECHNICAL SPECIFICATIONS

1.1 Operating elements and connections

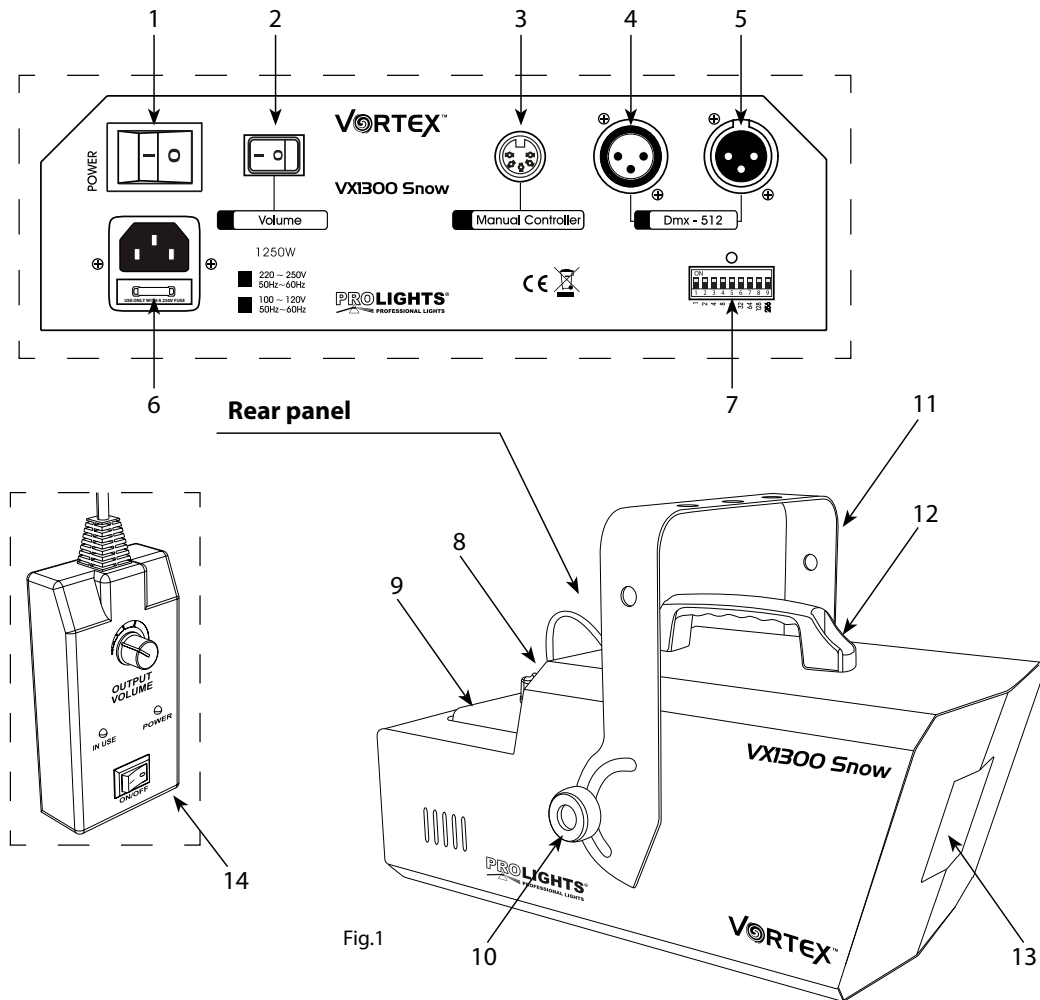

Fig.1

1. POWER ON/OFF
2. VOLUME SWITCH to control snow output.
3. CONNECTOR for remote control.
4. DMX OUT (3-pole XLR):
1 = ground, 2 = DMX -, 3 = DMX +;
5. DMX IN (3-pole XLR):
1 = ground, 2 = DMX -, 3 = DMX +;
6. POWER IN mains plug for connection to a socket (220-240V~/50-60Hz) via the supplied mains cable. The support for the mains plug is located near the mains plug. Only replace a blown fuse by one of the same type
7. DIP-switch [1-9], or fixing the unit's addresses.
8. LID SNOW FLUID CONTAINER and ASPIRATION TUBE
9. SNOW FLUID CONTAINER
10. LOCKING KNOB for the mounting bracket.
11. MOUNTING BRACKET
12. CARRYING HANDLE
13. NOZZLE
14. REMOTE CONTROL

1.2 Description and technical specifications

VX1300SNOW Prolights is a professional Snow-machine conceived for the reproduction of snow effect in large venues.

- Snow output: 50m³.
- Snow jet: 7 mt.
- Plug and play technology for an instant functioning.
- Carrying handle and hanging bracket included
- Volume control.
- Control modes: DMX512 or manual control
- Tank capacity: 1,6 lt.
- DMX connection: XLR-3p IN, XLR-3p OUT.
- Power supply: AC 220-240V 50/60 Hz.
- Power consumption: 1250W.
- Dimensions (WxHxD): 585x340x390 mm.
- Weight: 10,3kg.

| Model | VX1300SNOW |
|-----------------------------|----------------------|
| Voltage | AC 220-240V 50/60 Hz |
| Fuse | 8A/250V |
| Snow output | 50 m ³ |
| Snow jet | 7 mt |
| Power consumption | 1250 W |
| Dimensions (WxHxD) | 585x340x390 mm |
| Weight | 10,3 kg |
| Liquid tank capacity | 1,6 liter |

- 2 - FUNCTIONS AND SETTINGS

2.1 Basic

Place the unit on a horizontal surface;

- Unscrew the tank cap.
- Fill up the snow fluid container (SNOWFLUID series). If any fluid is spilt, wipe it off immediately with a dry cloth. It must not get inside the unit.
- Tightly close the tank. Make sure that the suction hose will reach the bottom of the tank.
- Connect the remote control to the socket on the rear panel.
- Plug main power cord from the snow machine into the appropriate power supply socket.
- The machine is ready for use.
- Refer to the section of the manual: DMX mode or manual control.

WARNING: while filling up the snow fluid container (SNOWFLUID), the unit must not be connected. Disconnect the main plug from the socket first! The unit is not splash proof. If fluid accidentally gets inside the unit, do not set the snow machine into operation; it must be cleaned and checked by skilled personnel first.

ADD PROLIGHTS FLUID IN TIME IF THE MACHINE KEEPS RUNNING WHEN IT HAS RUN OUT OF FLUID. ITS PUMP WILL BE DAMAGED!

2.2 Remote control

Insert the plug of the power supply into the power supply socket of the back panel of the machine, turn the power supply switch of the machine, ON/OFF to ON and then the red indication light on the control box will be on (POWER). Turn the spin switch (SNOW ON/OFF) on the control box to ON, the green indication light on the control box will be on (IN USE) and there is snow spurting out.

Adjust the potentiometric knob (OUTPUT VOLUME) on the manual control box to control the volume of the snow. Turn the switch (VOLUME) on the back panel of the snow machine to adjust the rev of the air pump, min, and max. rev (MIN-minimum, MAX-maximum) available.

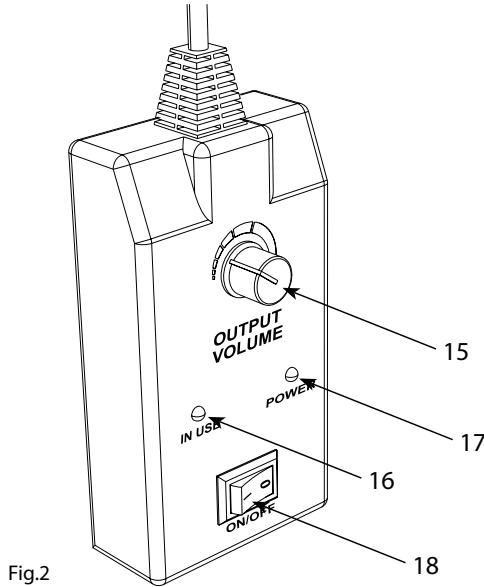

Fig.2

NOTE

You can control the machine via the remote control if no DMX control signal is present at the DMX INPUT.

2.3 Linking

Several units can be interconnected via DMX connection:

1. Connect the DMX OUT of the first unit via a 3-pole XLR cable to the DMX IN of the second unit.
2. Connect the DMX OUT of the second unit to the DMX IN of the next unit, etc.

2.4 Connection of the DMX line

DMX connection employs standard XLR connectors. Use shielded pair-twisted cables with 120Ω impedance and low capacity.

The following diagram shows the connection mode:

DMX - INPUT
XLR plug

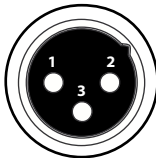

Pin1 : GND - Shield
Pin2 :- Negative
Pin3 : + Positive



DMX - OUTPUT
XLR socket

Fig.3

ATTENTION

The screened parts of the cable (sleeve) must never be connected to the system's earth, as this would cause faulty fixture and controller operation.

Over long runs can be necessary to insert a DMX level matching amplifier.

For those connections the use of balanced microphone cable is not recommended because it cannot transmit control DMX data reliably.

- Connect the controller DMX input to the DMX output of the first unit.
- Connect the DMX output to the DMX input of the following unit. Connect again the output to the input of the following unit until all the units are connected in chain.
- When the signal cable has to run longer distance is recommended to insert a DMX termination on the last unit.

2.5 Construction of the DMX termination

The termination avoids the risk of DMX 512 signals being reflected back along the cable when they reach the end of the line: under certain conditions and with certain cable lengths, this could cause them to cancel the original signals.

The termination is prepared by soldering a 120Ω 1/4 W resistor between pins 2 and 3 of the 3-pin male XLR connector, as shown in figure.

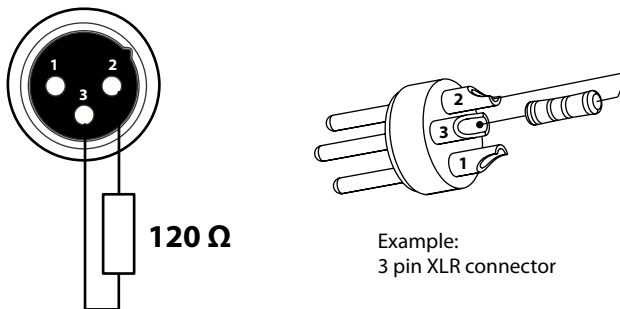

Fig.4

2.6 Adjusting the start address

To be able to operate the VX1300SNOW with a light controller, adjust the DMX start address for the first DMX channel. If e. g. address 33 on the controller is provided for controlling the function of the first DMX channel, adjust the start address 33 on the VX1300SNOW. The other functions are then automatically assigned to the following addresses.

An example with the start address 33 is shown below:

| Number of DMX channels | Start address (example) | DMX Address occupied | Next possible start address for unit No. 1 | Next possible start address for unit No. 2 | Next possible start address for unit No. 3 |
|------------------------|-------------------------|----------------------|--|--|--|
| 1 | 33 | 33 | 34 | 36 | 36 |

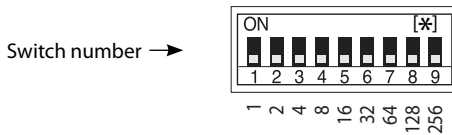

DIP switches and DMX values

| Dip Switch | 1 | 2 | 3 | 4 | 5 | 6 | 7 | 8 | 9 |
|------------|---|---|---|---|----|----|----|-----|-----|
| DMX Value | 1 | 2 | 4 | 8 | 16 | 32 | 64 | 128 | 256 |

The address is set to start as a binary number by means of DIP-switch No 1 - 9. Thus, it appears the addition values of DIP-switches positioned to ON.

Examples with the start addresses 1, 6 and 104:

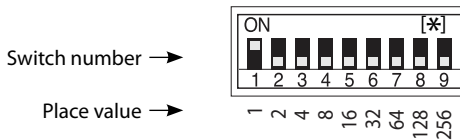

Start address 1: switch No. 1 set to ON

Place value →

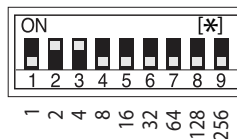

Start address 6: switches No. 2 and 3 set to ON

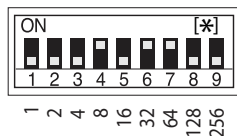

Start address 104: switches Nos. 7, 6 and 4 set to ON

The easiest way is to start from the highest possible place value and to add the smaller values until the start address will result.

2.7 DMX control

| Channel | Function | DMX value |
|---------|--------------------------------------|--------------------|
| 1 | SNOW OUTPUT No function Volume | 000-005 006-255 |

2.8 Troubleshooting

This troubleshooting guide is meant to help solve simple problems. If a problem occurs, carry out the steps below in sequence until a solution is found. Once the unit operates properly, do not carry out following steps. If the problem persists, refer servicing to a qualified technician.

Power connected but no snow is emitted:

1. Check the snow fluid in the tank.
2. Check the power supply. Plug the unit into grounded electric power supply socket with proper voltage.
3. Check your controller connection.
4. Check DMX setup.
5. Disconnect snow machine from electric power supply. Replace fuse with one of the same type.

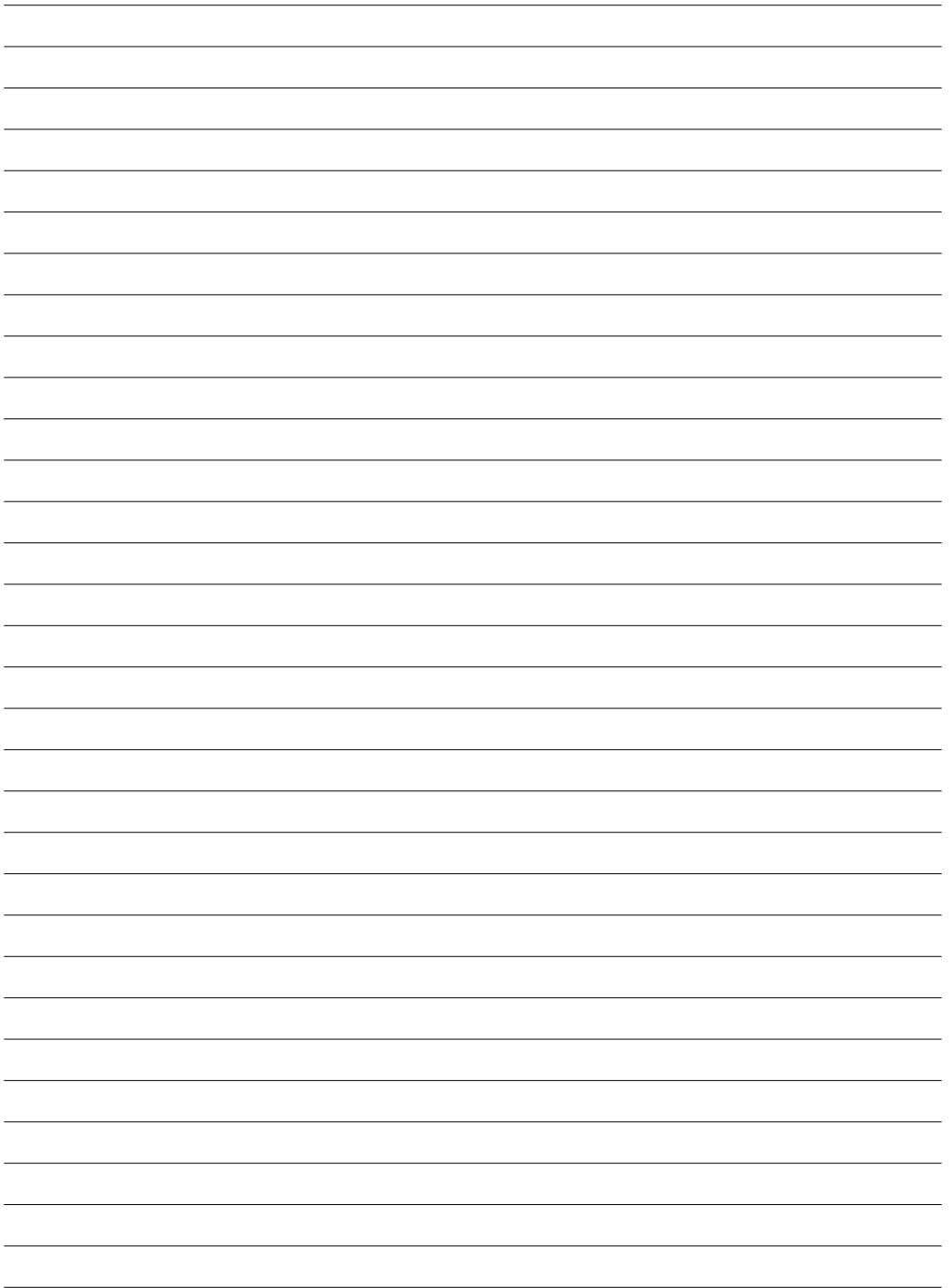

Il prodotto è coperto da garanzia in base alle vigenti normative. Sul sito www.musiclights.it è possibile consultare il testo integrale delle "Condizioni Generali di Garanzia".

Estratto dalle

Condizioni Generali di Garanzia

- Si prega, dopo l'acquisto, di procedere alla registrazione del prodotto sul sito www.musiclights.it. In alternativa il prodotto può essere registrato compilando e inviando il modulo riportato sul retro.
- Sono esclusi i guasti causati da imperizia e da uso non appropriato dell'apparecchio.
- La garanzia non ha più alcun effetto qualora l'apparecchio sia stato manomesso.
- La garanzia non prevede la sostituzione dell'apparecchio.
- Sono escluse dalla garanzia le parti esterne, le lampade, le manopole, gli interruttori e le parti asportabili.
- Le spese di trasporto e i rischi conseguenti sono a carico del possessore dell'apparecchio.
- A tutti gli effetti la validità della garanzia è avallata unicamente dalla presentazione del certificato di garanzia.

The guarantee covers the unit in compliance with existing regulations. You can find the full version of the "General Guarantee Conditions" on our web site www.musiclights.it.

Abstract

General Guarantee Conditions

- Please remember to register the piece of equipment soon after you purchase it, logging on www.musiclights.it. The product can be also registered filling in and sending the form available on your guarantee certificate.
- Defects caused by inexperience and incorrect handling of the equipment are excluded.
- The guarantee will no longer be effective if the equipment has been tampered.
- The guarantee makes no provision for the replacement of the equipment.
- External parts, lamps, handles, switches and removable parts are not included in the guarantee.
- Transport costs and subsequent risks are responsibility of the owner of the equipment.
- For all purposes, the validity of the guarantee is endorsed solely on presentation of the guarantee certificate.

Music & LIGHTS®

CERTIFICATO DI GARANZIA GUARANTEE CERTIFICATE

Spett.le
Music&Lights S.r.l.
Via Appia Km 136.200
04020 Itri (LT) Italy

Place Stamp Here
Affrancare

MODEL / MODELLO

SERIAL N° / SERIE N°

Purchased by / Acquistato da

SURNAME / COGNOME

NAME / NOME

ADDRESS / VIA

N.

CITY / CITTA'

ZIP CODE / C.A.P.

PROV.

Dealer's stamp
and signature

Timbro e firma
del Rivenditore

Purchasing date

Data acquisto

FORM TO BE FILLED IN AND MAILED / CEDOLA DA COMPILARE E SPEDIRE

MODEL / MODELLO

SERIAL N° / SERIE N°

Purchased by / Acquistato da

SURNAME / COGNOME

NAME / NOME

ADDRESS / VIA

N.

CITY / CITTA'

ZIP CODE / C.A.P.

PROV.

Dealer's stamp
and signature

Timbro e firma
del Rivenditore

Purchasing date

Data acquisto

FORM TO BE FILLED IN AND KEPT / CEDOLA DA COMPILARE E CONSERVARE

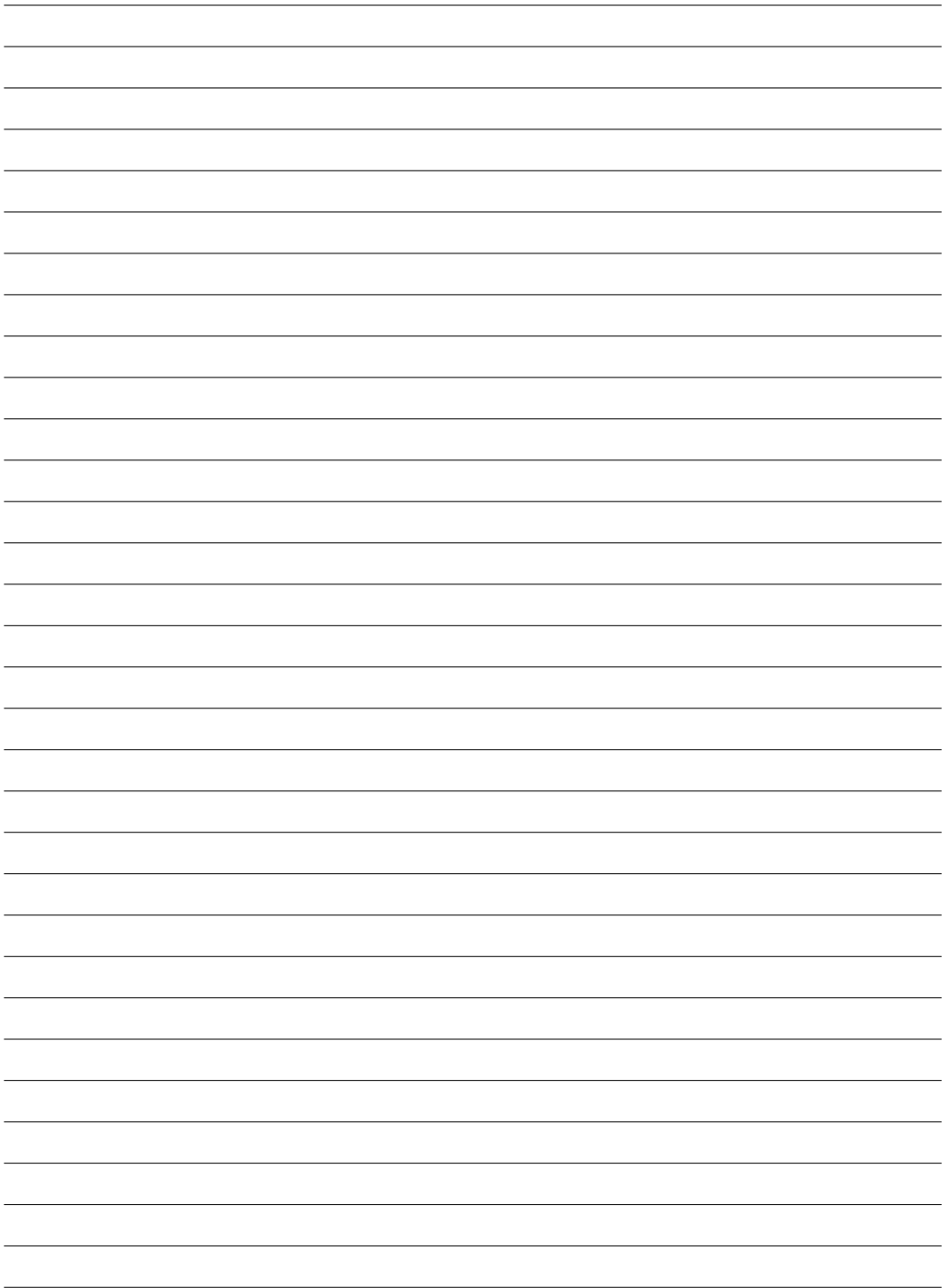

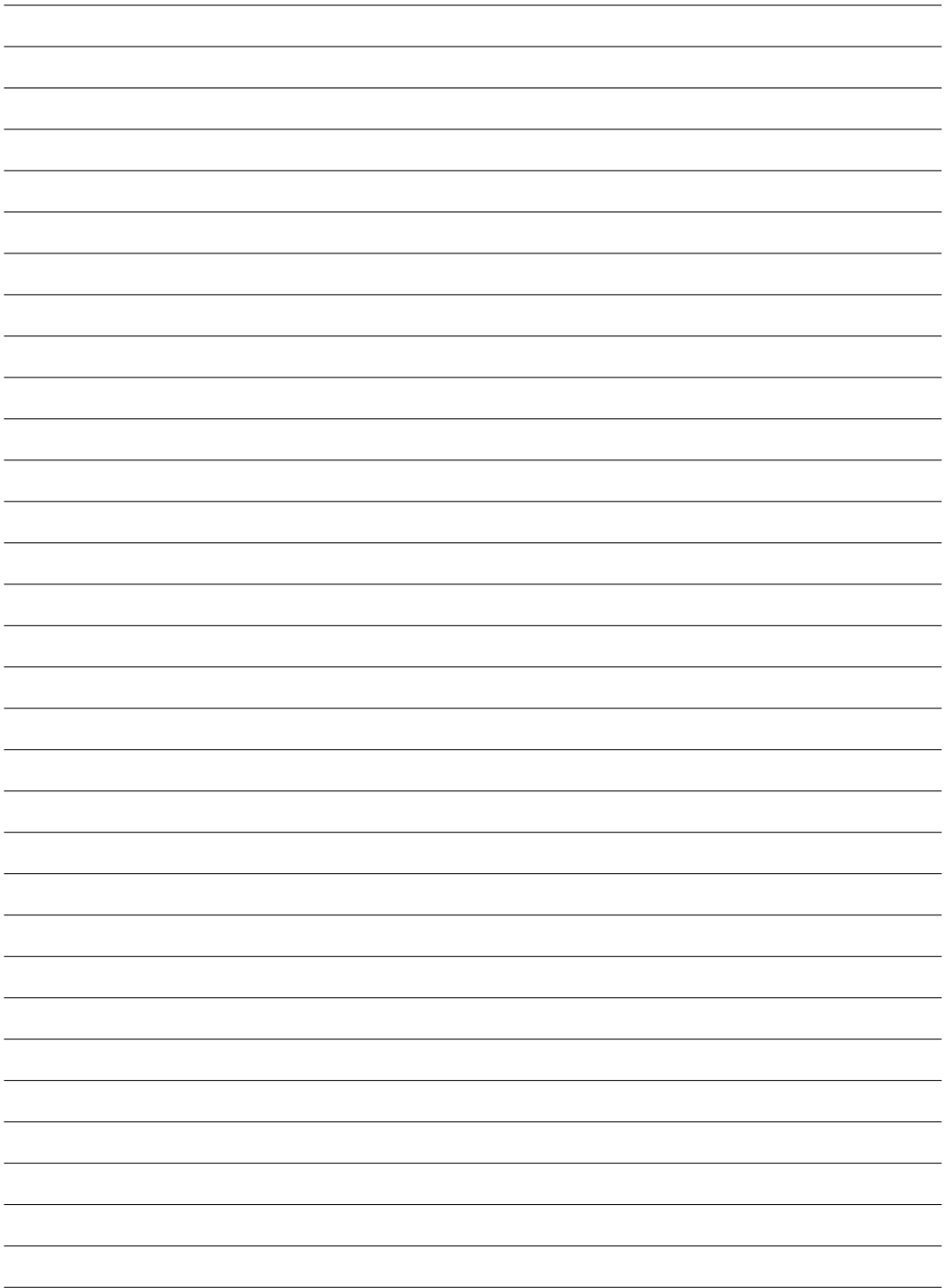

Music & Lights S.r.l. _____ *entertainment technologies*
Via Appia km 136,200 - 04020 Itri (LT) ITALY ISO 9001:2008
tel. +39 0771 72190 fax +39 0771 721955 Certified Company
www.musiclights.it info@musiclights.it

PROLIGHTS è un brand di proprietà della Music & Lights S.r.l.

PROLIGHTS is a brand of Music & Lights S.r.l. company.

PROLIGHTS is a brand of Music & Lights S.r.l.

